

Nachhaltigkeitsbewertung

rontec arena Umkleidebank 8521 und
rontec arena Umkleidebank 8517

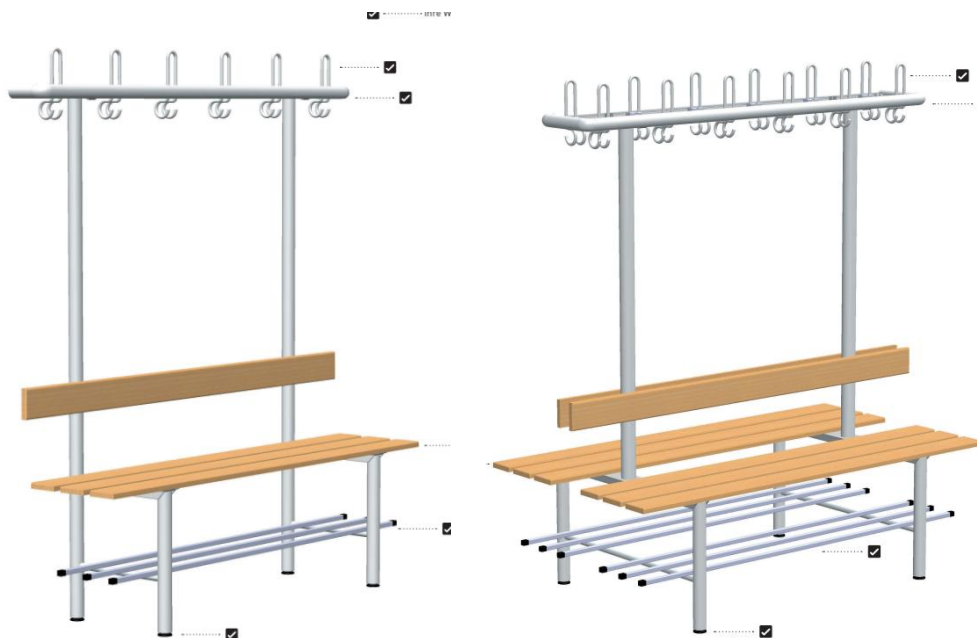

INHALTSVERZEICHNIS

- I. Produktbeschreibungen
- II. Vorgehensweise Nachhaltigkeitsbewertung
- III. Nachhaltigkeitsbewertung Umkleidebank Modell 8521
- IV. Nachhaltigkeitsbewertung Umkleidebank Modell 8517

I. PRODUKTBESCHREIBUNGEN

rontec arena Umkleidebank Modell 8521:

Einseitig freistehende Umkleidebank mit Schuhablage, FORM B nach DIN 7917

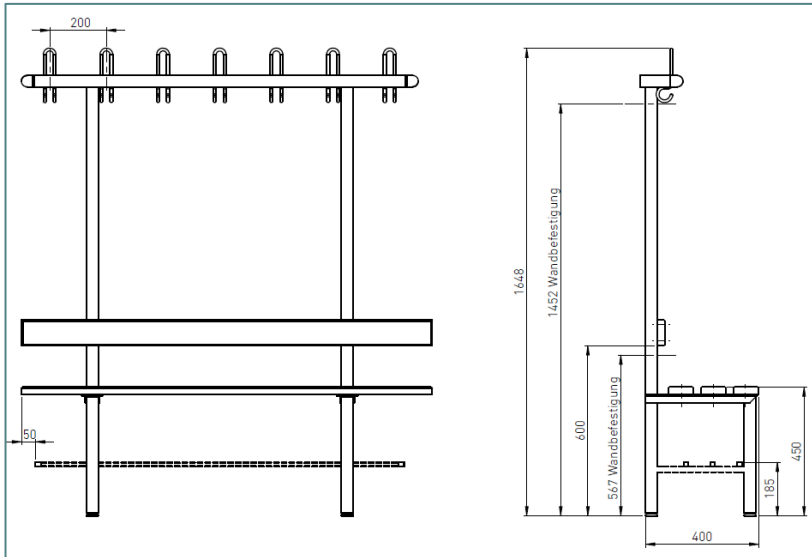

rontec arena Umkleidebank Modell 8517:

Doppelseitig freistehende Umkleidebank mit Schuhablage, FORM C nach DIN 7917

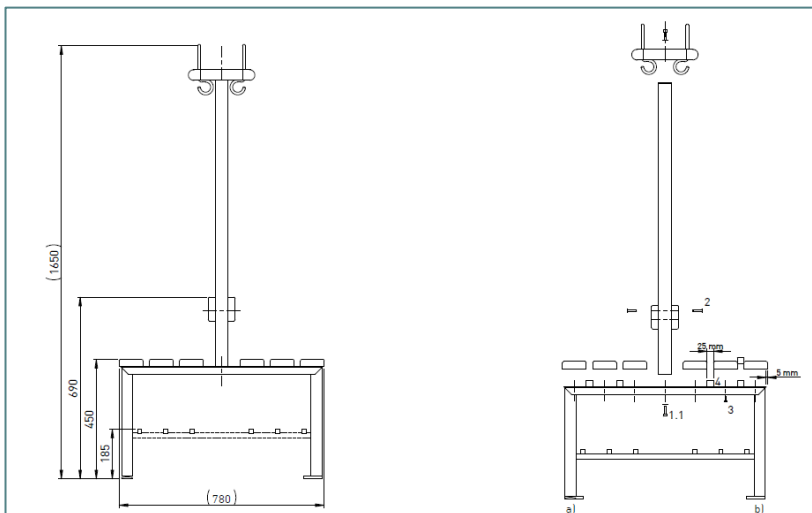

II. VORGEHENSWEISE NACHHALTIGKEITSBEWERTUNG

Die Nachhaltigkeitsbewertungen der beiden rontec arena Produkte „Umkleidebank Modell 8521“ sowie „Umkleidebank Modell 8517“ erfolgen zur Ermittlung der potenziellen Treibhausgasemissionen auf Grundlage von Ökobilanz-Datensätzen zu Umweltwirkungen. Die Bewertung bezieht sich jeweils auf einen Meter Umkleidebank.

Die emittierten Gase, die für das Treibhauspotenzial eines Produkts verantwortlich sind, werden als Treibhausgase bezeichnet. Dazu zählen insbesondere CO₂, CH₄, N₂O sowie fluorierte Treibhausgase (z. B. HFKW, PFK, SF₆, NF₃).

Alle Treibhausgasemissionen werden mithilfe von Charakterisierungsfaktoren (Global Warming Potentials, GWP100 gemäß IPCC, z. B. AR5) in CO₂-Äquivalente (CO₂-äq.) umgerechnet.

Die Datengrundlage bildet die ÖKOBAUDAT-Datenbank (Version 2024-I vom 02.10.2024), die vom Bundesministerium für Wohnen, Stadtentwicklung und Bauwesen (BMWSB) bereitgestellt wird. Die Datensätze sind konform zur DIN EN 15804+A2 und basieren auf Hintergrunddaten der Sphera Managed LCA Content-Datenbank (MLC).

Die europäische Norm DIN EN 15804+A2 spezifiziert – auf Basis der internationalen Normen ISO 14040 und ISO 14044 – die Berechnungsmethodik, Szenarienbildung und Wirkungsindikatoren für Ökobilanzen von Bauprodukten.

Die Datensätze werden einer Überprüfung durch eine unabhängige externe dritte Stelle unterzogen (Verifizierung gemäß DIN EN ISO 14025 „Umweltkennzeichnungen und -deklarationen - Typ III Umweltdeklarationen - Grundsätze und Verfahren“ bzw. externe Prüfung). Es werden keine ungeprüften Datensätze in die ÖKOBAUDAT übernommen.

Folgende Datensätze wurden für die Nachhaltigkeitsbewertung der beiden rontec arena Produkte „Umkleidebank Modell 8521“ sowie „Umkleidebank Modell 8517“ verwendet:

- EPD zu Aluminium Profil des Lieferanten HYDRO EXTRUSION OFFENBURG GMBH AND HYDRO EXTRUSION DEUTSCHLAND GMBH, gültig bis 2029, ergänzt durch zusätzliche Angaben per E-Mail durch den Lieferanten zur Emission durch Eloxieren des Aluminiums für Modul A1-A3
Link zur EPD (Stand: 17.04.2026):
<https://environdec.com/library/epd13158>
- Schnittholz Buche (Eigentümer: Sphera Solutions GmbH, gültig bis 2026)
Link zum Datensatz (Stand: 17.04.2026):
https://oekobaudat.de/OEKOBAU.DAT/datasetdetail/process.xhtml?uuid=e298e69e-ec22-4c73-b643-7444520133a4&version=20.24.070&stock=OBD_2024_I&lang=de
- Stahlprofil verzinkt (Elektrolichtbogenroute, hoher Schrotanteil) (Eigentümer: Sphera Solutions GmbH, gültig bis 2026)
Link zum Datensatz (Stand: 17.04.2026):
https://oekobaudat.de/OEKOBAU.DAT/datasetdetail/process.xhtml?uuid=42de525f-7c48-4722-b503-6f423b39b4f4&version=20.24.070&stock=OBD_2024_I&lang=de

III. NACHHALTIGKEITSBEWERTUNG UMKLEIDEBANK MODELL 8521

Ein Meter der Umkleidebank Modell 8521 enthält folgende Materialien:

- Aluminium: 8,33 kg
- Holz (Buche): 7,2 kg
- Stahl: 4,3 kg
- Kunststoff: 0,04 kg (wird aufgrund der geringen Masse in der Bilanz nicht berücksichtigt)

Pro Meter Umkleidebank Modell 8521 werden insgesamt **71,40 kg CO₂-Äq.** verursacht. Wird das Recyclingpotenzial der einzelnen Produktkomponenten mit Gutschriften berücksichtigt, werden pro Meter Umkleidebank potenziell **14,47 kg CO₂-Äq.** emittiert.

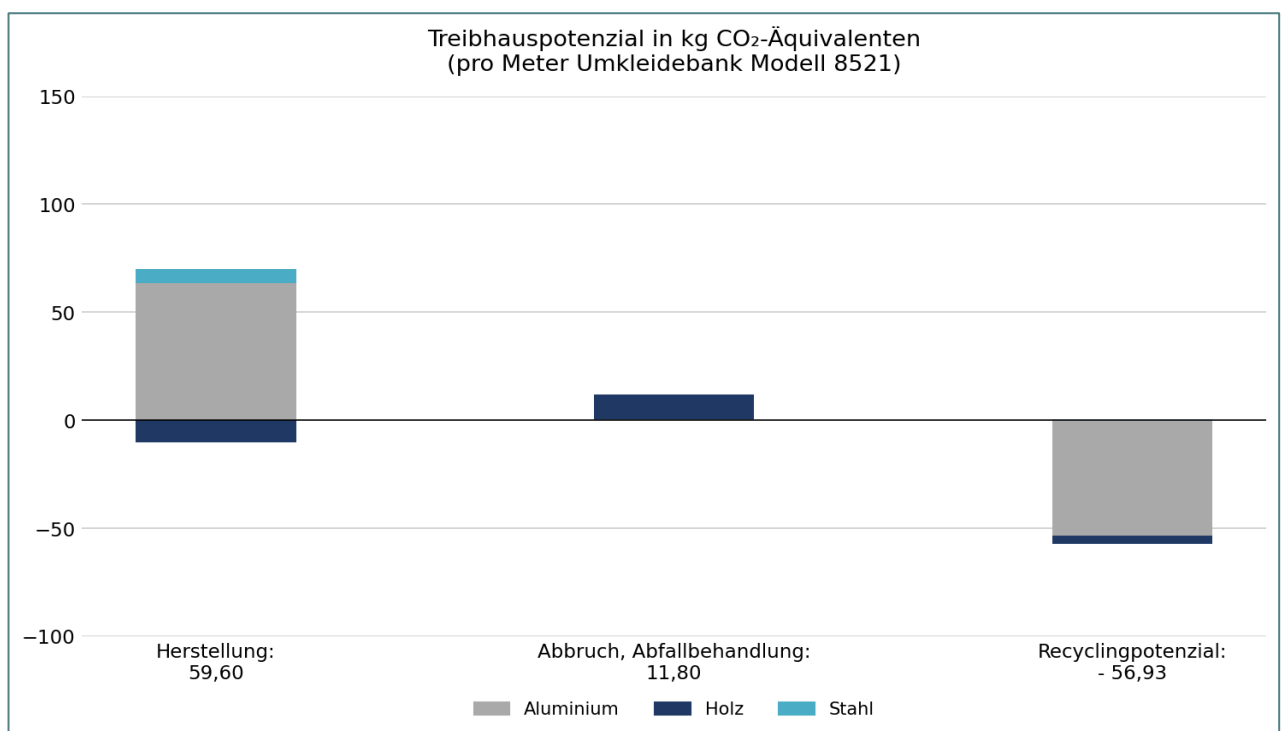

Die potenziellen Treibhausgasemissionen setzen sich im Einzelnen folgendermaßen zusammen:

Material	Herstellung	Abbruch, Abfallbehandlung	Recycling-Potenzial	Gesamt je Material
Aluminium	63,49 kg CO ₂ -Äq.	0,28 kg CO ₂ -Äq.	- 53,56 kg CO ₂ -Äq.	10,21 kg CO ₂ -Äq.
Holz (Buche)	- 10,20 kg CO ₂ -Äq.	11,50 kg CO ₂ -Äq.	- 3,84 kg CO ₂ -Äq.	- 2,54 kg CO ₂ -Äq.
Stahl	6,31 kg CO ₂ -Äq.	0,02 kg CO ₂ -Äq.	0,47 kg CO ₂ -Äq.	6,80 kg CO ₂ -Äq.
Gesamt je Phase	59,60 kg CO ₂ -Äq.	11,80 kg CO ₂ -Äq.	- 56,93 kg CO ₂ -Äq.	14,47 kg CO₂-Äq.

IV. NACHHALTIGKEITSBEWERTUNG UMKLEIDEBANK MODELL 8517

Ein Meter der Umkleidebank Modell 8517 enthält folgende Materialien:

- Aluminium: 11,3 kg
- Holz (Buche): 14,4 kg
- Stahl: 8,6 kg
- Kunststoff: 0,05 kg (wird aufgrund der geringen Masse in der Bilanz nicht berücksichtigt)

Pro Meter Umkleidebank Modell 8517 werden insgesamt **101,77 kg CO₂-Äq.** verursacht. Wird das Recyclingpotenzial der einzelnen Produktkomponenten mit Gutschriften berücksichtigt, werden pro Meter Umkleidebank potenziell **22,37 kg CO₂-Äq.** emittiert.

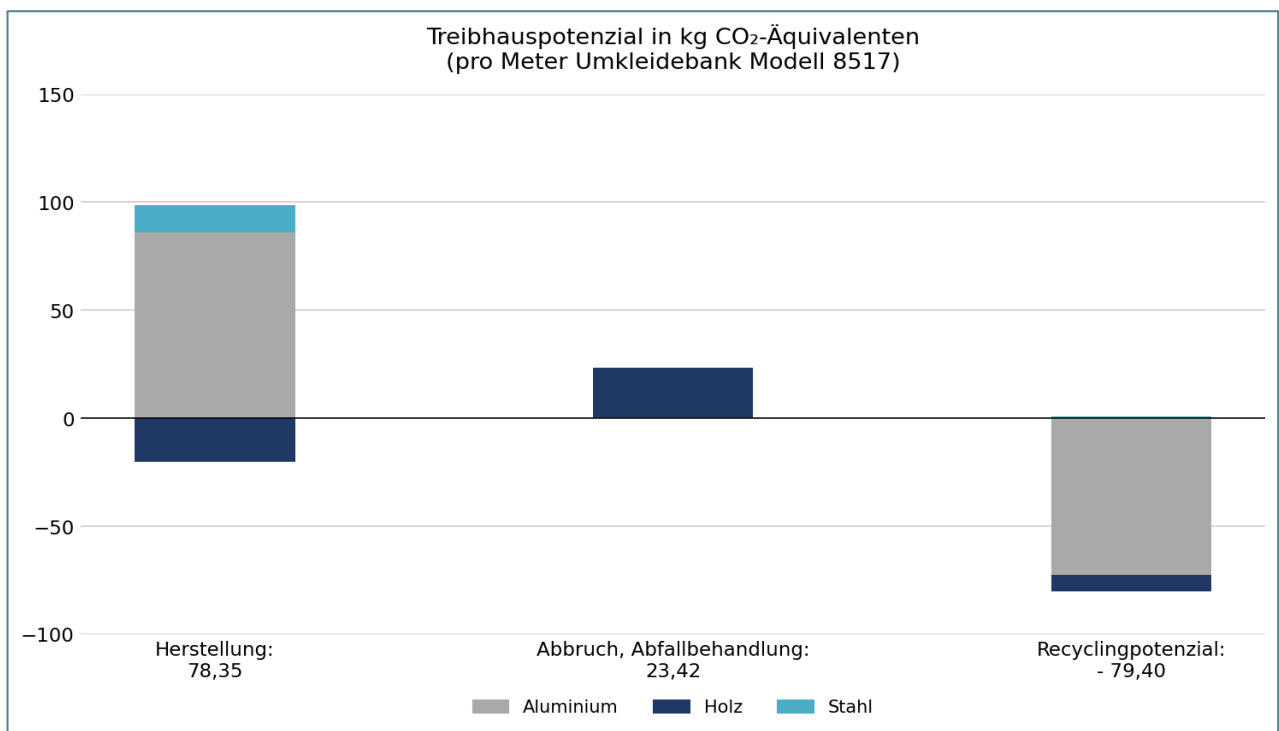

Die potenziellen Treibhausgasemissionen setzen sich im Einzelnen folgendermaßen zusammen:

Material	Herstellung	Abbruch, Abfallbehandlung	Recycling-Potenzial	Gesamt je Material
Aluminium	86,12 kg CO ₂ -Äq.	0,38 kg CO ₂ -Äq.	- 72,66 kg CO ₂ -Äq.	13,84 kg CO ₂ -Äq.
Holz (Buche)	- 20,40 kg CO ₂ -Äq.	23,00 kg CO ₂ -Äq.	- 7,68 kg CO ₂ -Äq.	- 5,08 kg CO ₂ -Äq.
Stahl	12,63 kg CO ₂ -Äq.	0,04 kg CO ₂ -Äq.	0,94 kg CO ₂ -Äq.	13,60 kg CO ₂ -Äq.
Gesamt je Phase	78,35 kg CO ₂ -Äq.	23,42 kg CO ₂ -Äq.	- 79,40 kg CO ₂ -Äq.	22,37 kg CO₂-Äq.

LO_{NA}

www.lo-na.de

LoNa GmbH

Internet: www.lo-na.de

Telefon: 0170 2011668

E-Mail: info@lo-na.de

Ansprechpartnerin: Lena Lorenz

Telefon: 0151 10071529

E-Mail: lena.lorenz@lo-na.de